

BADU® FA 21-50, FA 21-60 und / and FA 21-80

Umwälzpumpen mit Fasernfänger, normalsaugend

Circulation pumps with strainer tank, non self-priming



BADU FA

Einsatzgebiet:

Schwimmbadwasser-Umwälzung in Filteranlagen im Zulaufbetrieb bis 56 m³/h Förderstrom.

Ausführung:

Blockpumpe auf Grundplatte mit angebautem Fasernfänger.

Balg-Gleitringdichtung auf Kunststoff-Laufradnabe montiert.

Fasernfängerinhalt: _____ ca. 8 l

Saugsiebmaschenweite: _____ ca. 3,40 x 3,20 mm

Pumpen-Werkstoffe:

Pumpengehäuse (21-80) _____ PPE GF 30

Pumpengehäuse (21-50 + 21-60) _____ PP GF 30

Gehäusedeckel _____ PPE GF 30

Laufrad FA 21-50/36 _____ PPE GF 30 / POM GF 30

Laufrad FA 21-60/45 und FA 21-80/56 _____ POM GF 30

Spaltring _____ Edelstahl 1.4301

Gleitringdichtung _____ Kohle / Keramik / NBR

Laufradmutter _____ PP GF 30

Spannring (21-50 + 21-60) _____ Aluminium

Schrauben _____ Edelstahl 1.4301

Motorwelle _____ Edelstahl 1.4057

Fasernfänger-Werkstoffe:

Fasernfänger _____ PP TV 40

Deckel _____ PC, transparent

Kreuzgriff _____ PA 6 GF 30

Saugsieb _____ PP

Grundplatte _____ ABS

Motoren:

Wechselstrommotoren und Sondermotoren auf Anfrage¹⁾.

Field of Application:

Swimming pool water circulation in filter systems, gravity feed up to 56 m³/h flow rate.

Design:

Monoblock-type pump on base plate with attached strainer tank.

The bellows-type mechanical seal is mounted on a plastic shaft protector sleeve.

Strainer capacity: _____ approx. 8 l

Strainer basket mesh size: _____ approx. 3,40 x 3,20 mm

Pump materials:

Pump casing (21-80) _____ PPE GF 30

Pump casing (21-50 + 21-60) _____ PP GF 30

Gland housing _____ PPE GF 30

Impeller FA 21-50/36 _____ PPE GF 30 / POM GF 30

Impeller FA 21-60/45 and FA 21-80/56 _____ POM GF 30

Wear ring _____ stainless steel 1.4301

Mechanical seal _____ carbon / ceramic / NBR

Impeller cap _____ PP GF 30

Clamping ring (21-50 + 21-60) _____ aluminium

Bolts _____ stainless steel 1.4301

Motor shaft _____ stainless steel 1.4057

Strainer tank materials:

Strainer tank _____ PP TV 40

Lid _____ PC, transparent

Knob _____ PA 6 GF 30

Strainer basket _____ PP

Base plate _____ ABS

Motors:

Single phase motors and special motors on request¹⁾.

Artikel-Nr. Article no.	Bestelltext Description	Spannung Voltage	Leistungsabgabe P ₂ Power output P ₂
270.4700.000	BADU FA 21-50/36	3~ Y/Δ 400/230 V	2,20 kW
270.4800.000	BADU FA 21-60/45	3~ Y/Δ 400/230 V	2,60 kW
270.4900.000	BADU FA 21-80/56	3~ Y/Δ 400/230 V	3,00 kW

BADU® FA 21-50, FA 21-60 und / and FA 21-80

Umwälzpumpen mit Fasernfänger, normalsaugend Circulation pumps with strainer tank, non self-priming

Kennlinien Characteristics

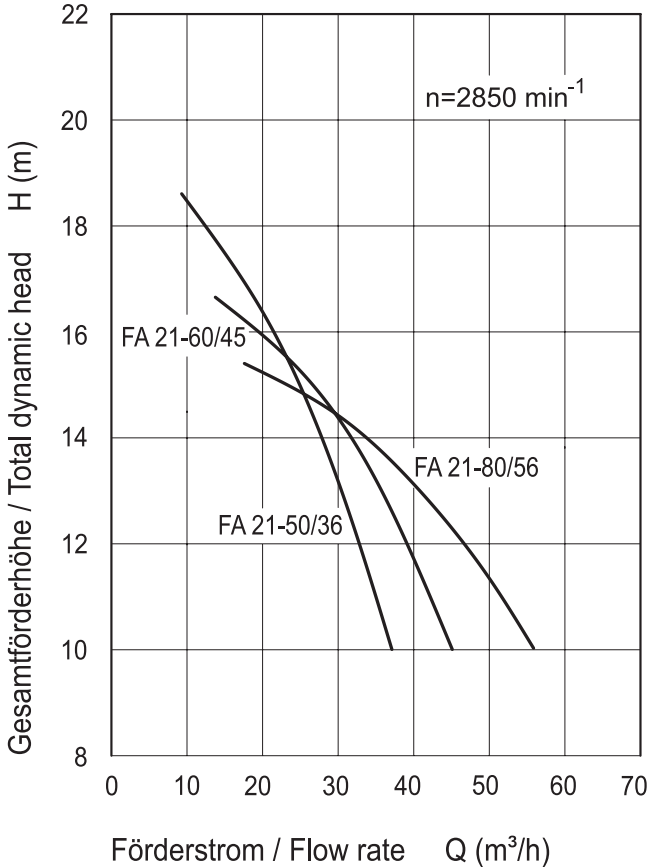

Zeichnungs-Nr.: VKL 21.012-6

Der Betriebspunkt sollte im angegebenen Leistungsbereich liegen, sonst erhöhter Dauerschalldruckpegel!
Dieser ist im unteren Bereich der Kennlinie um so höher, je niedriger der Druck auf der Saugseite der Pumpe ist.

Maßzeichnung Dimensioned drawing

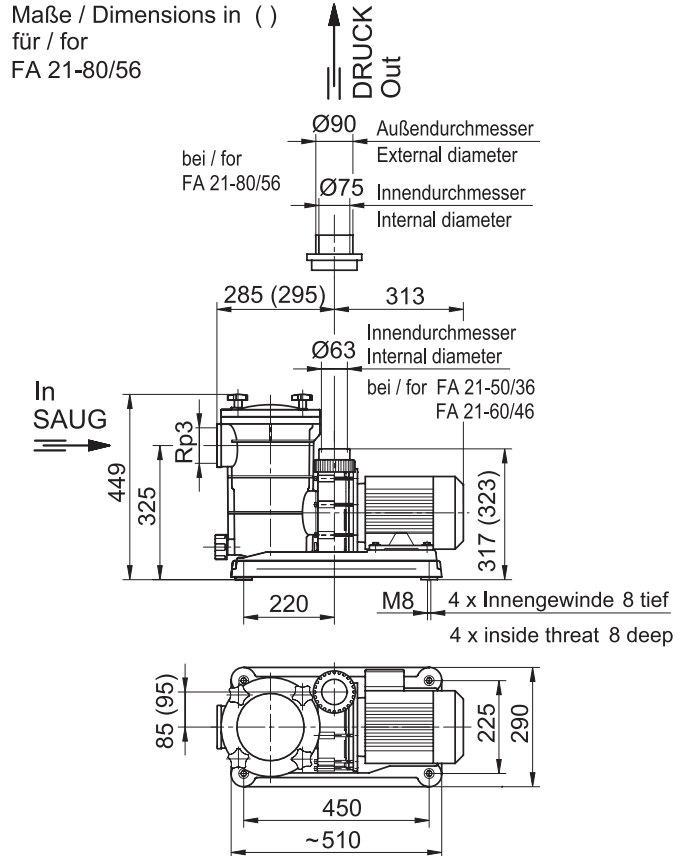

Zeichnungs-Nr.: D 21.05.408-2

The operating point should at all times remain within the indicated performance envelope, otherwise the result will be an elevated continuous sound level. The latter, within the lower segment of the characteristic, is inversely proportional to the pressure level on the pump's intake side.

Technische Daten bei 50 Hz Technical data at 50 Hz	BADU	FA 21-50/36	FA 21-60/45	FA 21-80/56
Saug / Druck (Rp ² /d) Inlet / outlet connection (Rp ² /d)		3/63	3/63	3/75 oder/or 90
Empf. Saug- / Druckleitung, PVC-Rohr, d ⁴) Rec. inlet / outlet pipe, PVC-pipe, d ⁴)		90/90	90/90	110/110
Leistungsaufnahme P ₁ (kW) Power input P ₁ (kW)	3~ Y/Δ 400/230 V	2,70	3,30	3,80
Leistungsabgabe P ₂ (kW) Power output P ₂ (kW)	3~ Y/Δ 400/230 V	2,20 ¹⁾	2,60 ¹⁾	3,00 ¹⁾
Nennstrom (A) Rated current (A)	3~ Y 400 V	4,60	5,60	6,20
Nennstrom (A) Rated current (A)	3~ Δ 230 V	8,00	9,70	10,70
Gewicht (kg) Weight (kg)	3~	20,0	22,0	25,0

Schutzart	IP 55	Type of motor enclosure	IP 55
Wärmeklasse	F	Class of insulation	F
Drehzahl (min ⁻¹) ca.	2850	Motor speed approx. (rpm)	2850
Wassertemperatur (°C) max.	60	Max. water temperature (°C)	60
Gehäuseinnendruck (bar) max.	2,5	Max. casing pressure (bar)	2,5